



**7478,0140 / 7478,0140X**

**7478,0145 / 7478,0145X / 7478,0145XX**

**7478,0545 / 7478,0545X / 7478,0445 / 7478,0450**

**7478,0550 / 7478,0550X / 7478,0550XX**

## **ELEKTRISCHE GRILL**

### **Gebruiksaanwijzing en Onderhoud Handleiding**

## INDEX

1. DOEL EN TOEPASSINGSGEBIED
2. VERANTWOORDELIJKHEDEN
3. SYMBOLEN
4. HOOFDKENMERKEN
5. TRANSPORT EN INSTALLATIE VAN HET PRODUCT
6. ALGEMENE REGELS EN WAARSCHUWINGEN
7. BIJGELEVERDE TOEBEHOREN
8. INTRODUCTIE EN BESCHRIJVING VAN HET APPARAAT
9. PLAATSING VAN HET APPARAAT EN VOORBEREIDING VOOR GEBRUIK  
VOORBEREIDING VAN DE INSTALLATIE VOOR DE MONTAGE  
VOORBEREIDING VOOR HET IN GEBRUIK NEMEN  
LAATSTE CONTROLE VOOR HET IN GEBRUIK NEMEN
10. IN GEBRUIK NEMEN
11. ELEKTRISCHE SCHEMA
12. ONDERHOUD  
DAGELIJKS ONDERHOUD  
WEKELIJKS ONDERHOUD
13. VEILIGE LEVENSDUUR
14. INTERVENTIEMAATREGELEN NA STORINGEN

## 1. DOEL EN TOEPASSINGSGEBIED





Beschrijving voor veilig gebruik en onderhoud van het product.

## 2. VERANTWOORDELIJKHEDEN

**Verantwoordelijkheden van de eigenaar van het product:** de eigenaar van het product is verantwoordelijk voor het toepassen van de in deze handleiding vermelde veiligheidsvoorschriften ofwel deze te delegeren aan bevoegden en is verantwoordelijk voor de risico's die kunnen optreden indien de voorschriften niet toegepast worden. Bovendien is de eigenaar verantwoordelijk voor het periodiek onderhoud.

**Verantwoordelijkheden van de fabrikant:** De fabrikant is verantwoordelijk voor de risico's op defecten die kunnen optreden bij de verwezelijking van alle in deze handleiding vermelde componenten.

## 3. SYMBOLEN

	<b>WAARSCHUWING:</b> Dit symbool specificeert dat aan de betreffende instructies voldaan dienen te worden en specificeert de risico's op schade en gevaar die kunnen optreden indien niet aan de instructies voldaan worden.
	<b>ATTENTIE:</b> Dit symbool specificeert het risico op persoonlijke letsels of schade aan het product dat kan optreden indien niet de vereiste nauwlettendheid wordt toegepast. Het specificeert dat nauwlettendheid vereist is.
	<b>GEVAAR:</b> Dit symbool duidt het hoge risico op persoonlijk letsel aan. Het specificeert dat altijd aan de voorschriften voldaan dient te worden.
	<b>GEVAAR:</b> Dit symbool duidt het hoge risico op letsel of overlijden ten gevolge van elektrische schokken aan.
	<b>AARDING TERMINAL:</b> Specificeert dat apparaten die naast elkaar gebruikt worden met elkaar geaard dienen te worden.

## 4. HOOFDKENMERKEN

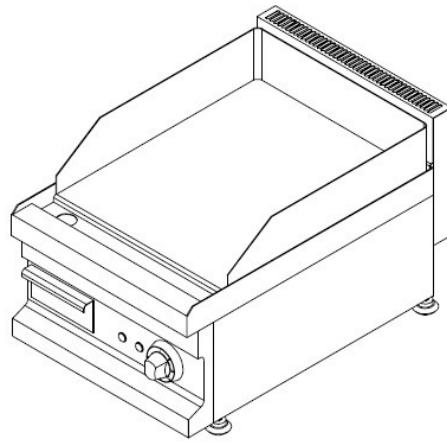
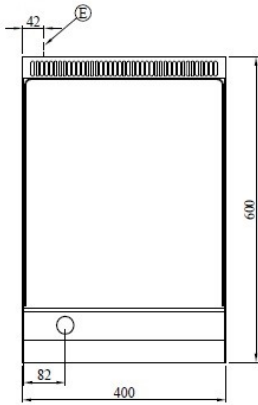
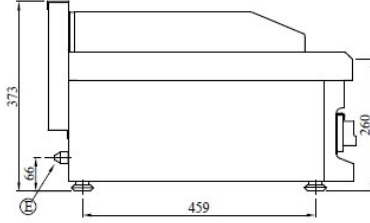
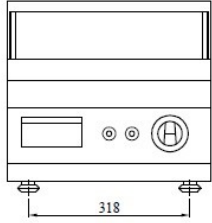

E-ELEKTRİK KABLO GİRİŞİ  
(POWER CABLE INLET)

**7478.0140**

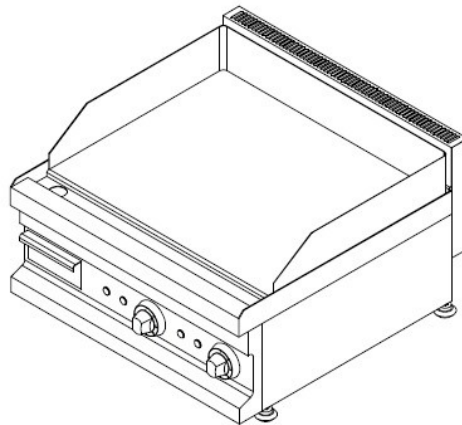
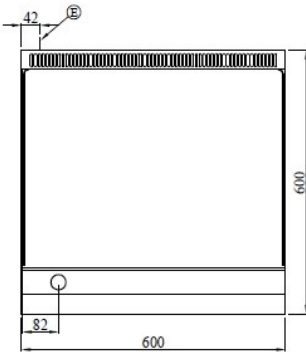
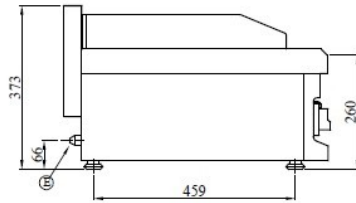
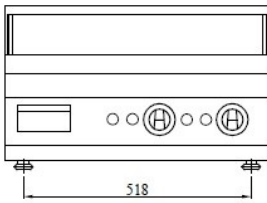

E-ELEKTRİK KABLO GİRİŞİ  
(POWER CABLE INLET)

**7478,0145**

# CombiSteel catering equipment

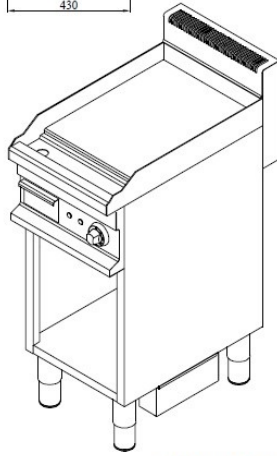
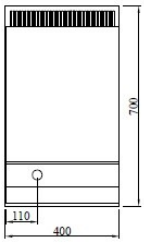
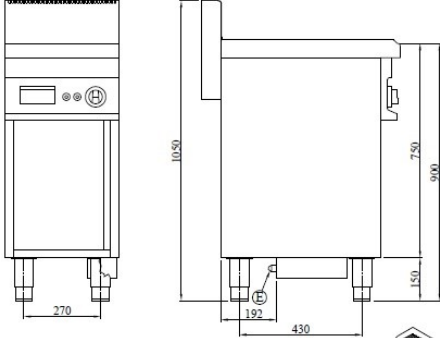

E-ELEKTRİK KABLO GİRİŞİ  
(POWER CABLE INLET)

**7478.0545**

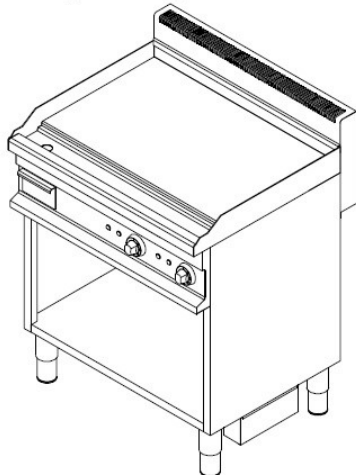
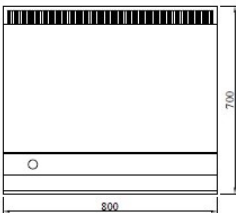
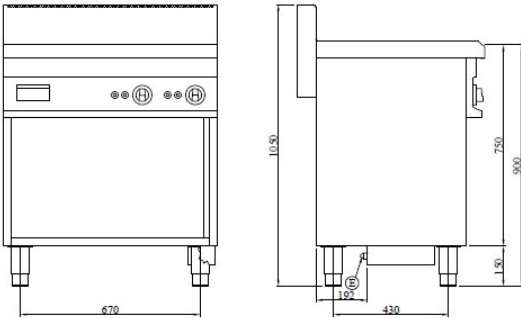

E-ELEKTRİK KABLO GİRİŞİ  
(POWER CABLE INLET)

**7478.0550**

# CombiSteel catering equipment

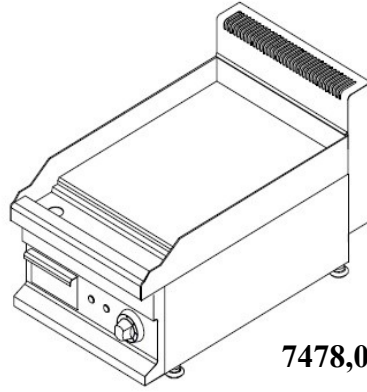
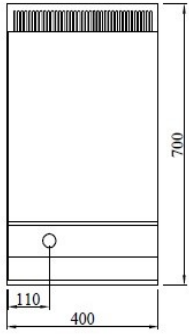
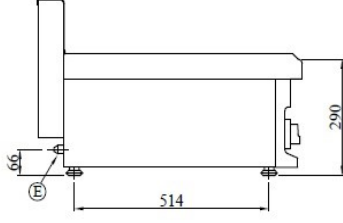
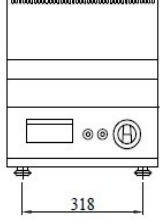

\* SETÜSTÜ  
E-ELEKTRİK KABLO GİRİŞİ  
(POWER CABLE INLET)

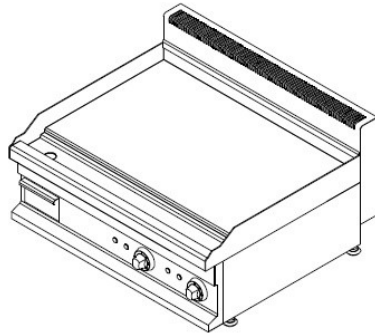
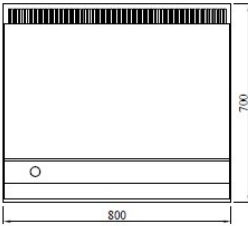
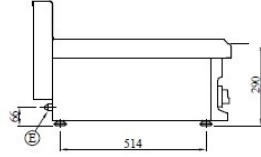
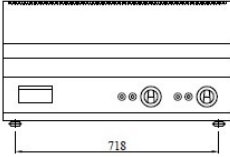





\* SETÜSTÜ  
E-ELEKTRİK KABLO GİRİŞİ  
(POWER CABLE INLET)







MODEL	AFMETING WxLxH	VOLTAGE	VERMOGEN	VOEDINGSKABEL
7578,0550(X,XX)	800X700X900	380-400 V ~	5,4 kW	5X2,5 mm <sup>2</sup>
7578,0545(X)	400X700X900	380-400V ~	4,05 kW	5X2,5 mm <sup>2</sup>
7578,0145(X,XX)	600X600X265	380-400 V ~	5,4 kW	5X2,5 mm <sup>2</sup>
7578,0140(X)	400X600X265	380-400 V ~	4,05 kW	5X2,5 mm <sup>2</sup>
7478,0445	400X700X290	380-400 V ~	4,05 kW	5X2,5 mm <sup>2</sup>
7478,0450	800X700X290	380-400 V ~	5,4 kW	5X2,5 mm <sup>2</sup>

**Tabel 1 -**

## 5. TRANSPORT EN INSTALLATIE VAN HET PRODUCT



	Tref voorzorgsmaatregelen om het risico van vallen en kantelen van het product te voorkomen tijdens het transport.
	Plaats het product op een vlakke en solide ondergrond.
	Installeer het product niet in de buurt van ontvlambare of explosieve stoffen en zorg ervoor dat als de oven in gebruik is zich geen ontvlambare of explosieve stoffen in de nabijheid bevinden.
	Zorg ervoor dat in elk geval in de buurt van het product een brandblusapparaat aanwezig is. Controleer dat de periodieke keuring van het brandblusapparaat verricht wordt.

## 6. ALGEMENE VOORSCHRIFTEN EN WAARSCHUWINGEN

-  De gebruikers zijn geacht te aanvaarden dat aan de in de handleiding vermelde voorschriften voldaan dienen te worden en indien niet aan deze voorschriften voldaan wordt het product buiten de garantie valt.
-  De gebruiker is geacht te aanvaarden dat hij/zij geïnformeerd is over de beperkte garantie verantwoordelijkheid.
-  Op of in het apparaat dienen geen levende of niet-levende materialen geplaatst te worden.
-  Aan kinderen en onbevoegde, ongekwalificeerde personen dient geen toestemming verleend te worden om het apparaat te gebruiken.
-  De reiniging van de elektrische apparaten dient verricht te worden nadat de electriciteit uitgeschakeld is.
-  De met elektriciteit werkende producten dienen met de aangepaste techniek, in geen geval zonder het bevestigen van een aangepaste aardingsinstallatie en zonder een bedieningspaneel met electriciteits lekkage relais en zekering groepen in gebruik genomen te worden.

MODEL	Aardlek Relais
7578,0550(X,XX)	3x16 A – 30 mA
7578,0545(X)	3x16 A – 30 mA
7578,0145(X,XX)	3x16 A – 30 mA
7578,0140(X)	3x10 A – 30 mA

**-Tabel 2-**

-  De deksels van de met deksels voorziene apparaten mogen in geen geval geopend worden als het apparaat werkzaam is.
-  Er dient in acht genomen te worden dat uw vingers niet beklemd raken als het deksel gesloten wordt.
-  Het apparaat en deksels dienen niet gebruikt te worden als ladder of steiger.

- i** De elektrische apparaten mogen in geen geval met hogedruk waterspuiten gereinigd worden. De reiniging dient, nadat de electriciteit uitgeschakeld is wissend verricht te worden.
- i** Tijdens de reiniging dient geen gebruik gemaakt te worden van schrapers of andere krassende gereedschappen.
- i** Deze handleiding toont aan dat alle apparaten voldoen aan de vereiste veiligheidscontroles, geheel getest zijn en in werkende conditie geleverd zijn.
- i** Gebruik rubber handschoenen tijdens reiniging en onderhoud.
- i** De etiketten niet van de panelen of apparaten verwijderen.
- i** De fabrikant is niet verantwoordelijk voor drukfouten in de gebruiksaanwijzing en introductiefolder behorende bij het apparaat.
- i** De fabrikant van het product heeft het recht om wijzigingen aan te brengen zonder voorafgaande kennisgeving. Hij garandeert tevens dat de beveiligingsfuncties worden gehandhaafd.
- i** Bij storing de electriciteit- en water aansluitingen afsluiten en contact opnemen met een erkend servicecentrum.
- i** De voedingskabel dient minstens HO5RN-F te zijn.
- i** De aarding dient gecontroleerd te worden.
- i** Wij raden aan om een afzuigkap te gebruiken om de vrijkomende rook en geuren snel te elimineren.
- i** Inien het apparaat in de buurt van scheidingswanden zoals een decoratief wandpaneel gemonteerd wordt dient in acht genomen te worden dat dit een brandvrij materiaal is ofwel bekleed is met brandvrij materiaal. Indien dit niet het geval is dient een afstand van minstens 100 mm aangehouden te worden.

## 7. BIJGELEVERDE TOEBEHOREN

A. Introductiefolder

B. Gebruiksaanwijzing/Onderhoud/ Montage Handleiding

Beste klanten U wordt verzocht om bij levering de bovengenoemde punten te controleren. U wordt tevens verzocht om bij levering te controleren of het apparaat schade heeft opgelopen tijdens het transport. Indien dit het geval is dient samen met de bezorger een schaderapport opgemaakt te worden.

## OPTIONEEL

A. Roestvrij stalen grill platen.

## 8. INTRODUKTIE EN BESCHRIJVING VAN HET APPARAAT

Alle apparaten zijn gefabriceerd rekening houdend met de hygiënische standaarden.

De buiten- en binnenkant en alle apparatuur en oppervlaktes die in contact komen met voedsel zijn vervaardigd van AISI 304 (Cr-Ni 18/10) roestvrij staal.

Voor de isolatie is glaswol en steenwol gebruikt. Hierdoor wordt energieverpilling vermeden. De poten zijn verstelbaar en van roestvrij staal.

Elektrisch aangedreven apparaten zijn met thermische en elektrische beschermingen volledig beveiligd.

Her bereiken, onderhoud en controleren van het elektrische paneel zijn sterk vereenvoudigd.

Elektrische componenten en kabels voldoen aan de veiligheidsvoorschriften volgens de Europese standaarden.

## 9. PLAATSING VAN HET APPARAAT EN VOORBEREIDING VOOR GEBRUIK VOORBEREIDING VAN DE INSTALLATIE

### VOOR DE MONTAGE

- i** Open de verpakking. Reinig alle plakresten.
- i** Open het deksel van het apparaat en neem de gebruiksaanwijzing en garantiebewijs eruit.
- i** Plaats het apparaat met verstelbare poten door de poten in te stellen, plaats het apparaat met vaste poten door de vloer aan te passen.
- i** Maak de aardingsverbinding op zeer zorgvuldige wijze.



- i** Zorg ervoor dat de stroom is aangesloten.
- i** Al deze aansluitingen dienen verricht te worden door gekwalificeerde bevoegde personen.
- i** Indien aan alle voorwaarden voldaan is, is uw apparaat klaar voor gebruik.

#### **VOORBEREIDING VOOR HET IN GEBRUIK NEMEN**

- i** Rekening houdend dat de elektrische verbindingen verricht dienen te worden door gekwalificeerde technici, dient de gebruiker de volgende eenvoudige controles te verrichten.
- i** Zorg dat de elektrisch aangedreven apparaten de in de folders vermelde stroomtoevoer verkrijgt en zorg voor de aardingsverbinding.
- i** In ieder geval dient de gebruiksaanwijzing en onderhouds handleiding gelezen te worden.

#### **LAATSTE CONTROLE VOOR HET IN GEBRUIK NEMEN**

- i** Rekening houdend dat de benodigde verbindingen van het apparaat met verbindingen als water, elektriciteit en afvalwater verricht dienen te worden door gekwalificeerde technici, dient de gebruiker de volgende eenvoudige controles te verrichten.
- i** Zorg dat de elektrisch aangedreven apparaten de in de folders vermelde stroomtoevoer verkrijgt en zorg voor de aardingsverbinding.
- i** Zorg dat de watertoevoer is aangesloten.
- i** Zorg ervoor dat de afvalwater verbinding van het apparaat grondig is aangesloten op de riolering en dat de afvoerslang grondig verbonden is met de afvoerbuis

#### **10. IN GEBRUIK NEMEN**

- i** Het bedieningspaneel op het apparaat is geïllustreerd weergegeven in het Bedieningspaneel Hoofdstuk. Volgens deze weergevingen kan het apparaat waarvan, zoals voorheen vermeld is de elektrische verbindingen compleet en grondig verricht zijn, met de controleschakelaars in werking gesteld worden.
- i** Breng de thermostaatknop die zich op het aan de stroom verbonden apparaat bevindt in de gewenste positie van 50 °C tot 320 °C. Bij het verkrijgen van de juiste watertemperatuur zal het gele thermostaat lampje uitgaan.
- i** Zogauw het op de gewenste warmte ingestelde thermostaat lampje uitgaat heeft het verwarmingselement de gewenste temperatuur bereikt.
- i** Zorg ervoor dat als het apparaat werkzaam is zich geen brandbare stoffen (zoals plastic zakken, servetjes) in de nabijheid bevinden.
- i** Na gebruik alle controleschakelaars op "off" zetten en de electriciteit uitzetten.
- i** Tijdens het gebruik van het apparaat bereiken het verwarmingselement, het bovenste gedeelte en het voorste oppervlak hoge temperaturen. Deze delen niet aanraken.
- i** De grill kan met de thermostaat controleschakelaar op de gewenste temperatuur van 50- tot 320 ° C ingesteld worden, als de gewenste temperatuur bereikt is zal het gele thermostaatlampje branden.
- i** Zogauw het apparaat de gewenste temperatuur bereikt heeft zal het gele thermostaatlampje uitgaan.

## BEDIENINGSPANEEL

7478,0545(X), 7474,0140(X)

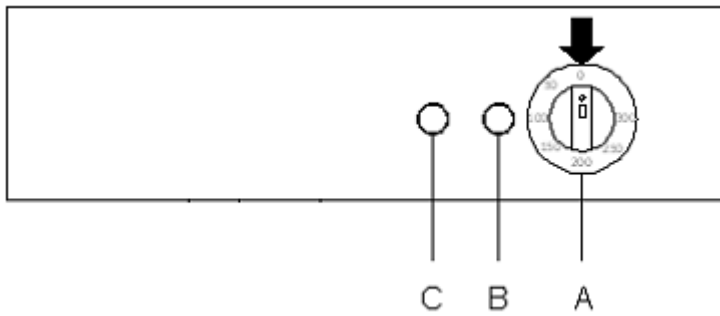

**A-** 50-320 ° C Thermostaat

**B-** Energie lampje

**C-** Verwarmingselement aan lampje

7478,0550(X,XX), 7478,0145(X,XX)

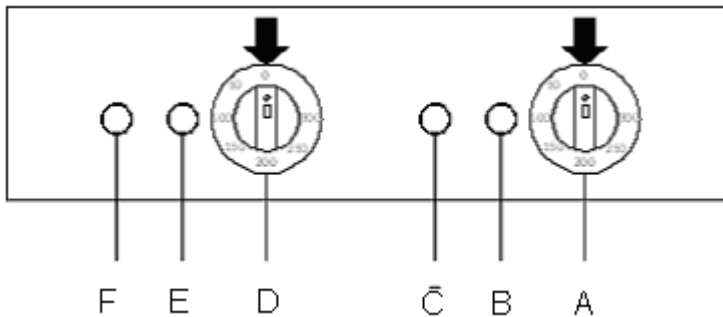

**A-** 50-320 ° C Thermostaat

**B-** Rechter oppervlakte energie lampje

**C-** Rechter oppervlakte verwarmingselement aan lampje

**D-** 50-320 ° C Thermostaat

**E-** Linker oppervlakte energie lampje

**F-** Linker oppervlakte verwarmingselement aan lampje

## 11. ELEKTRISCHE SCHEMA

7478.0140

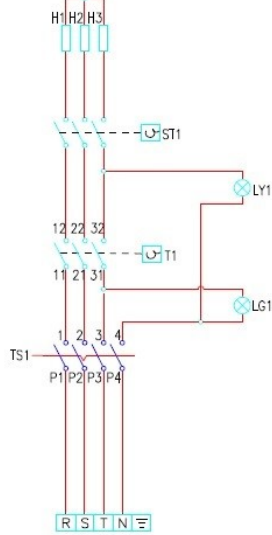

TS - TRIFAZE SALTER  
 LG - LAMBA (YEŞİL)  
 LY - LAMBA (SARI)  
 H - ISITICI 3x1350W  
 T- TERMOSTAT (50-300°C)  
 ST- LİMİTÖR (350°C)

TS - SWITCH (4 POLES)  
 LG - LAMP GREEN  
 LY - LAMP YELLOW  
 H - HEATER 3x1350W  
 T- THERMOSTAT (50-300°C)  
 ST- SAFETY THERMOSTAT (350°C)

380V 50Hz

7478.0145

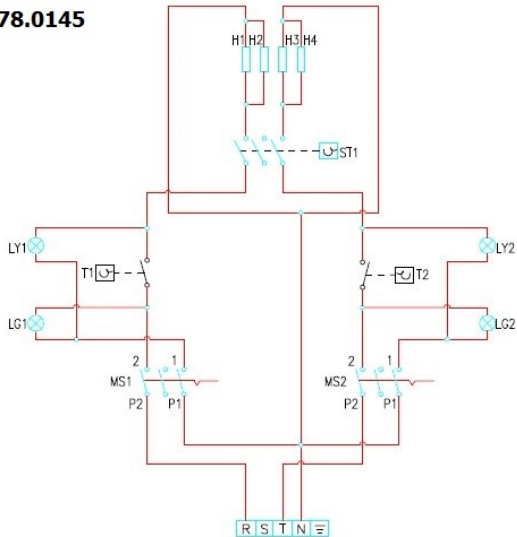

MS - MONOFAZE SALTER  
 LG - LAMBA (YEŞİL)  
 LY - LAMBA (SARI)  
 H - ISITICI 4x1350W  
 T- TERMOSTAT (50-320°C)  
 ST- LİMİTÖR (350°C)

MS - SWITCH  
 LG - LAMP GREEN  
 LY - LAMP YELLOW  
 H - HEATER 4x1350W  
 T- THERMOSTAT (50-320°C)  
 ST- SAFETY THERMOSTAT (350°C)

380V 50Hz

7478.0545

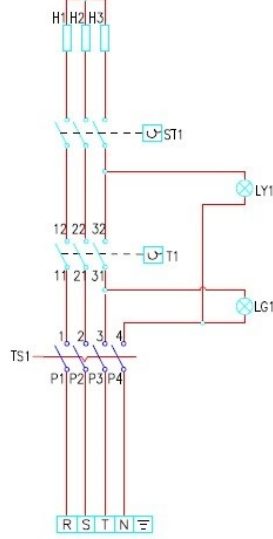

TS - TRIFAZE SALTER  
 LG - LAMBA (YEŞİL)  
 LY - LAMBA (SARI)  
 H - ISITICI 3x1350W  
 T- TERMOSTAT (50-300°C)  
 ST- LİMİTÖR (350°C)

TS - SWITCH (4 POLES)  
 LG - LAMP GREEN  
 LY - LAMP YELLOW  
 H - HEATER 3x1350W  
 T- THERMOSTAT (50-300°C)  
 ST- SAFETY THERMOSTAT (350°C)

380V 50Hz

7478.0550

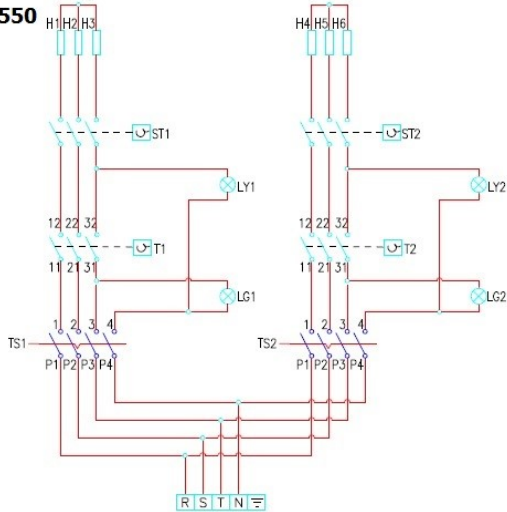

TS - TRIFAZE SALTER  
 LG - LAMBA (YEŞİL)  
 LY - LAMBA (SARI)  
 H - ISITICI 6x1350W  
 T- TERMOSTAT (50-300°C)  
 ST- LİMİTÖR (350°C)

TS - SWITCH (4 POLES)  
 LG - LAMP GREEN  
 LY - LAMP YELLOW  
 H - HEATER 6x1350W  
 T- THERMOSTAT (50-300°C)  
 ST- SAFETY THERMOSTAT (350°C)

380V 50Hz

## 12 ONDERHOUD

Om het product veilig en langdurig te gebruiken dient het hieronder vermelde periodieke onderhoud verricht te worden.

### DAGELIJKS ONDERHOUD

- i** Elke dag na gebruik van het apparaat moet voor begonnen wordt met de reiniging er voor gezorgd worden dat het apparaat volledig afgekoeld is.
- i** Reiniging dient verricht te worden met een vochtige schone doek. Er wordt aangeraden om roestvrije oppervlakken te wassen met INOX schoonmaakmiddelen.
- i** In geen geval schuurmiddelen zoals schuursponsjes als schoonmaakmiddel gebruiken.
- i** Tijdens het reinigen in geen geval gebruik maken van scherpe of perforerende gereedschappen zoals schuurpapier en spatels

### WEKELIJKS ONDERHOUD

- i** In geen geval het apparaat reinigen door er water op te spuiten.
- i** Indien het apparaat naast een ander apparaat gebruikt wordt dienen de twee apparaten van elkaar gescheiden te worden en zodoende, zonder schade aan de elektrische verbindingen toe te brengen gereinigd te worden.

## 13. VEILIGE LEVENSDUUR

De veilige levensduur van het product is 5 jaar.

## 14. INTERVENTIEMAATREGELEN NA STORINGEN

- **Het apparaat kookt en verwarmt niet**
  1. Zorg er voor dat de stroom is aangesloten
  2. Zorg ervoor dat U het apparaat met de juiste schakelaar heeft geopend



**7478,0140 / 7478,0140X**

**7478,0145 / 7478,0145X / 7478,0145XX**

**7478,0545 / 7478,0545X / 7478,0445 / 7478,0450**

**7478,0550 / 7478,0550X / 7478,0550XX**

**GRILL**

**INSTRUCTION MANUAL**



## CONTENTS

1. AIMS AND SCOPE
2. RESPONSIBILITIES
3. SIGNS
4. TECHNICAL DATA (BASIC FEATURES)
5. TRANSPORTATION AND INSTALLATION
6. GENERAL PRINCIPLES
7. INFORMATIONS AND EQUIPMENTS RELATED TO PRODUCT
8. DESCRIPTION OF DEVICE WITH EXPLANATIONS
9. REPLACING THE DEVICE AND PREPARING FOR START UP  
INSTALLATION BEFORE ASSEMBLING  
PREPARATION FOR START UP  
FINAL CHECK BEFORE START UP
10. START UP
11. ELECTRICAL DIAGRAM
12. MAINTENANCE AND CLEANING  
DAILY MAINTENANCE AND CLEANING  
WEEKLY MAINTENANCE AND CLEANING
13. SAFE LIFE
14. INTERVENTION AFTER FAILURE

## 1. AIMS AND SCOPE





Descriptions for safe use and maintenance of the product

## 2. RESPONSIBILITIES

**Responsibilities of Product's Owner:** The product's owner is responsible for applying of safety rules stated in this Instruction Manual or getting them applied by delegating his authorities and risks, which may arise due to not applying. The product's owner is also responsible for the periodical maintenance of the machine.

**Responsibilities of the Manufacturers:** The manufacturer is responsible for the risks due to manufacturing and assembling faults, even though all requirements stated in this manual have been fulfilled.

## 3. SIGNS

	WARNING: This sign indicates that it must be complied with the instructions related to the subject; otherwise, the risky conditions, in which there can occur some damages and dangers
	CAUTION: This sign indicates any risky conditions, which can cause damages in material and injuring of people, provided that one does not pay attention and states that one must be careful.
	DANGER: This sign indicates high risky conditions in which people can be injured, provided that one does not pay attention and the rules always to be complied with.
	DANGER: This sign indicates high risky conditions in which the people can be injured or can die due to electrical shock.
	Equipotential connection terminal (If necessary, it must be connected to other equipment to make equal the potential)



## 4. TECHNICAL DATA

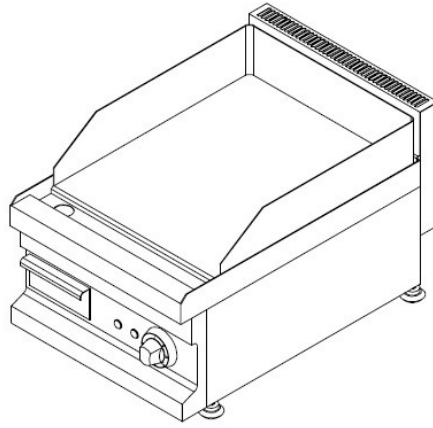
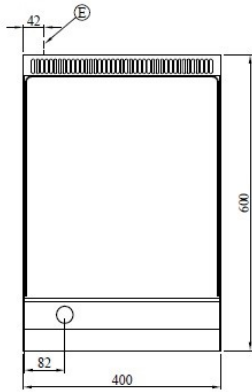
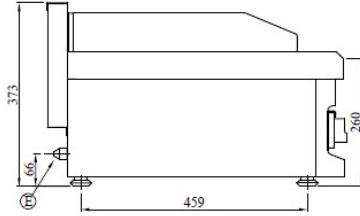
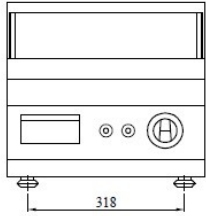

**7478.0140**

E-ELEKTRİK KABLO GİRİŞİ  
(POWER CABLE INLET)

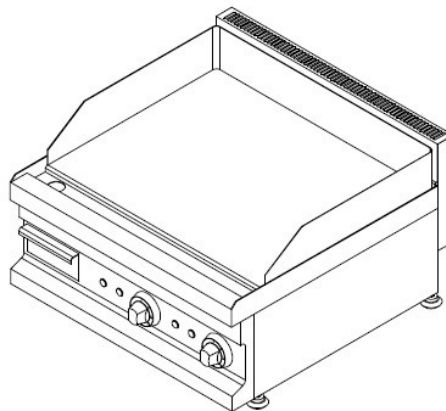
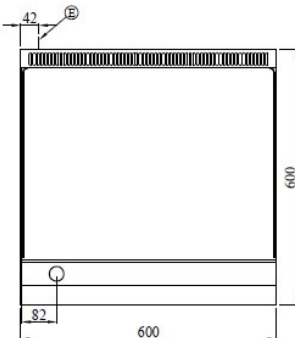
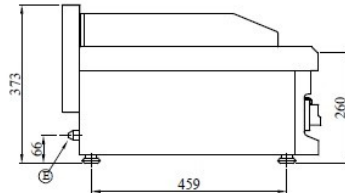
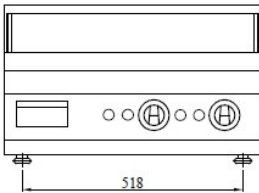

**7478,0145**

E-ELEKTRİK KABLO GİRİŞİ  
(POWER CABLE INLET)

# CombiSteel catering equipment

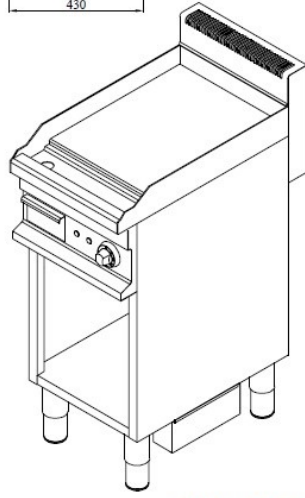
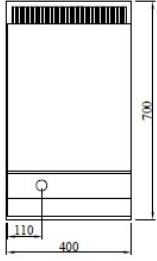
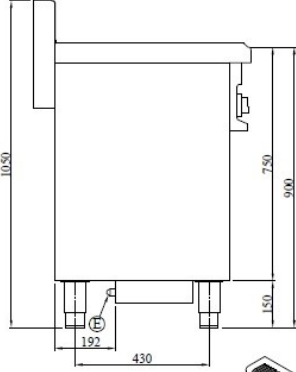
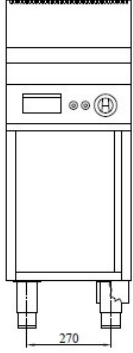

E-ELEKTRİK KABLO GİRİŞİ  
(POWER CABLE INLET)

**7478.0545**

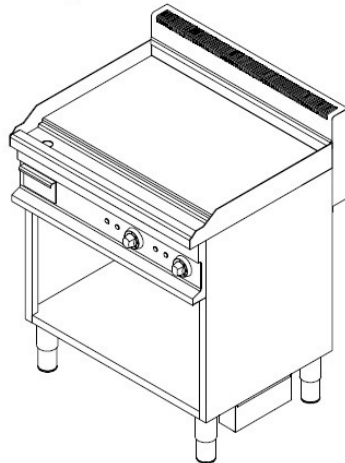
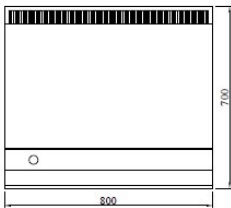
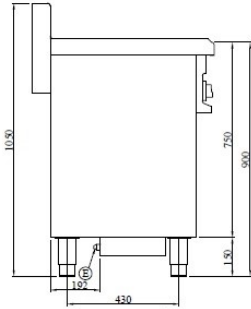
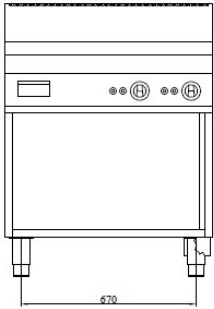

E-ELEKTRİK KABLO GİRİŞİ  
(POWER CABLE INLET)

**7478.0550**

# CombiSteel catering equipment

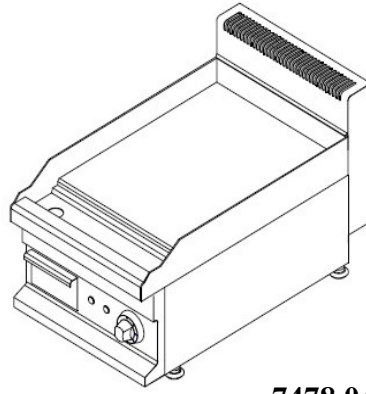
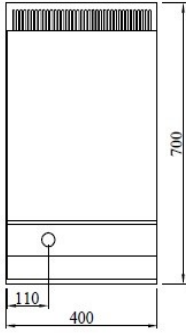
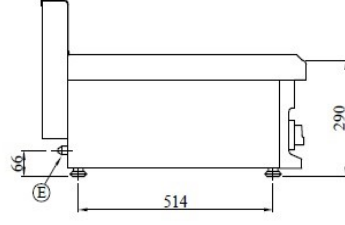
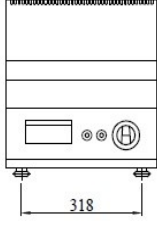

7478,0445

\* SETÜSTÜ

E-ELEKTRİK KABLO GİRİŞİ  
(POWER CABLE INLET)

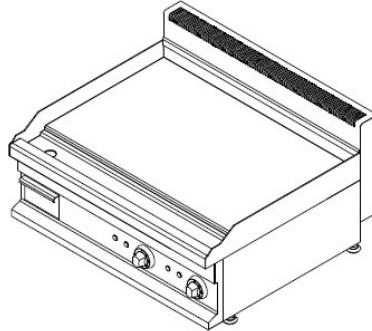
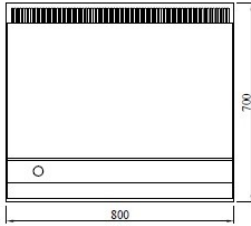
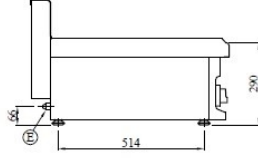
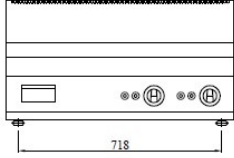

7478,0450





\* SETÜSTÜ

E-ELEKTRİK KABLO GİRİŞİ  
(POWER CABLE INLET)







MODEL	Dim:WxLxK	VOLTAGE	POWER	POWER CORD
7578,0550(X,XX)	800X700X900	380-400 V ~	5,4 kW	5X2,5 mm <sup>2</sup>
7578,0545(X)	400X700X900	380-400V ~	4,05 kW	5X2,5 mm <sup>2</sup>
7578,0145(X,XX)	600X600X265	380-400 V ~	5,4 kW	5X2,5 mm <sup>2</sup>
7578,0140(X)	400X600X265	380-400 V ~	4,05 kW	5X2,5 mm <sup>2</sup>
7478,0445	400X700X290	380-400 V ~	4,05 kW	5X2,5 mm <sup>2</sup>
7478,0450	800X700X290	380-400 V ~	5,4 kW	5X2,5 mm <sup>2</sup>

- Table1 -

## 5. TRANSPORTATION AND INSTALLATION

	During transportation, take necessary precautions against the risk of falling down and being turned upside down for the product.
	Place the product onto a flat and solid ground.
	Do not install the product near the flammable and explosive materials and do not keep any flammable and explosive material near the furnace, while it is working.
	Keep surely a fire extinguisher near the furnace and check whether the periodical checking of the fire extinguisher has been implemented or not.

## 6. GENERAL PRINCIPLES

-  The users agree and accept to be in conformity with all requirements included in using manual, otherwise the machine shall be deemed OUT OF GUARANTEE COVERAGE.
-  The user also accepts that he/she was fully informed about the limited guarantee liability.
-  Any living body or any object should not be placed on machines. In addition, any living body should not be put inside the machines.
-  It should not be allowed the children or any other unauthorized persons to operate the machines.
-  Any electrical operating machines should be cleaned after the required electrical connections switched off.
-  The electrical products should never be operated if any sufficient grounding installation had not been practiced in addition; the LEAK CURRENT RELAY and fuse groups had not been installed in control box supplying the electrical energy to the machine.

MODEL	LEAKEGE CURRENT RELAY
7578,0550(X,XX)	3x16 A – 30 mA
7578,0545(X)	3x16 A – 30 mA
7578,0145(X,XX)	3x16 A – 30 mA
7578,0140(X)	3x10 A – 30 mA

- Table2 -

- i** The cover of any machine should not be opened during the period of working.
- i** Be careful not to squeeze your hands while closing the covers.
- i** The machines and covers should not be treated as step or ladder in any case.
- i** The electrical devices should never be washed in the manner of spraying water. They should be cleaned by means of rubbing after switching the power off the power had been switched off.
- i** Any scratchier or stripper tools should not be used during the cleaning.
- i** This manual verifies all machines were tested and the required security controls were done in due diligence so delivered under operating conditions.
- i** Use rubber gloves during the cleaning and maintenance practices procedures
- i** Do not remove the labels and panels of the devices.
- i** In order to ensure efficient operation of the machines including electrical water heating process and to minimize the energy costs, you should provide the machine with 50 °C water. In addition, softened water under 15 °Fr hardness should also be used to expand the life of your machines. If you do not have such required softened water then you should use a separate water softener device.
- i** The manufacturer shall not be responsible for any possible printing mistakes included in both manual and machine introduction leaflet.
- i** The manufacturer reserves the right to make any modification or amendments partially or entirely on any part of machine, if it considers necessary or beneficial or to be in favor of user or product without any previous notification. Besides, the producer guarantees that the fundamental functionality and security specifications of the machines should also be kept as required
- i** In the event of any fault, switch off all electric/Water connections then apply to the authorized service staff.
- i** Power cord must be min. H05RN-F type
- i** Grounding line must be continuously checked.
- i** We recommend installing the machine under a range hood so that all fumes are removed quickly as possible.
- i** If the appliance is to be installed near the wall etc. This should be non-inflammable material or covered with non-inflammable material or it is necesasary to keep machine far at least 100 mm

## 7. INFORMATIONS AND EQUIPMENTS RELATED TO PRODUCT

- A. Description Catalogue
- B. User/Maintenance/Assembling Manual
- C. Guarantee Document

Dear Customers, please check the above written auxiliary equipment to be given with the machine on delivery. If you notice any damage or loss occurred during the transportation then you should request the transporter to issue any written report including the relevant damage or loss.

### UPON REQUEST

- A. Stainless steel grill plate

## 8. DESCRIPTION OF DEVICE WITH EXPLANATIONS

The device have wholly manufactured regarding to hygienic standards.

Outside, inside and all surfaces contacting to the food of the device have been manufactured completely stainless steel material.

The legs are in adjustable feature and manufactured by stainless steel material.



For the insulation purposes, glass- wool and stone–wool have been used. Thanks to this application, wasting of energy can be able to prevent.

Electrical operated devices have been secured completely by means of thermal and electrical relays.

Accesses to control panel, maintenance and checking have been facilitated.

Electrical components and cable are complied with the relevant standards.

## 9. REPLACING THE DEVICE AND PREPARING FOR START UP

### INSTALLATION BEFORE ASSEMBLING

- I** Open the packing of the device and remove all protective tapes.
- I** Opening the cover of the device, take out the instruction manual and guarantee document.
- I** Place the devices with adjustable legs by adjusting their legs and the device with fixed legs by aligning the ground.
- I** Make the grounding connection thoroughly.
- I** Be sure that the energy supplied.
- I** Authorized and certificated people must make all these connection.
- I** Now, your device is ready for use.

DISCONNECTION : Disconnection of the machine is to do via disconnect all poles (R,S,T,N).

### PREPARATION FOR START UP

- I** Assuming that electrical installation connections have already made by competent technicians, the user must implement the following simple inspections
- I** Be sure that in electrical operated devices, the electricity current has been supplied in adequate features as stated in TECHNICAL DATA catalogue and grounding connection has been complemented. .
- I** Read the instruction and maintenance manual absolutely.

### FINAL CHECK BEFORE START UP

- o The users should fulfill the following last-controls by accepting the required couplings of fresh water, electric, wastewater , installations to be carried out by the authorized technicians;
- o You must be sure that the power supply and grounding installation are ensured as required in leaflets of electrical equipment.
- o You must be sure that the feeding water has been installed and the water vane is turned on.
- o You must be sure that the wastewater installation was done properly and discharging hose was coupled with discharging pipe tightly.

## 10. START UP

- I** The figures of control panel on the devices have been shown. According to these figures, as earlier mentioned, the device, whose electrical connection was made fully and correctly, is operated by turning on control switches.
- I** Turn on the thermostat to any position between 50 C°-320 C°-;pilot lights will com on; the green one shows that the appliance is on the yellow one shows that the resistances are on.
- I** When the thermostat lamp lights off, it means that the heater has reached desired temperature
- I** While the devices are in operation, do not keep burning material (plastic bags, table napkin, clothe etc.) near them.
- I** After using the device, bring all control switches in to "0" position and switch off electric energy.
- I** While device is in operation, the device, heater, top side and front panels reach to high temperature. Do not touch these parts in no way.
- I** Thermostat control switch for 50-320 ° C is set to desired temperature the yellow signal lamp will come on .
- I** When the thermostat yellow singnal lamp lights off, it means that the heater has reached desired temperature.

## CONTROL PANEL

7478,0545(X), 7474,0140(X)

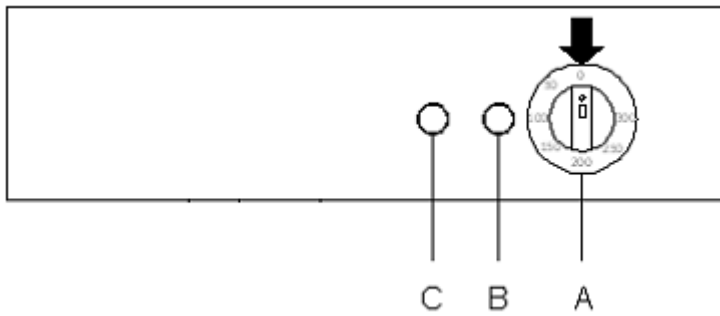

**A-** 50-320 ° C thermostat

**B-** Energy signal lamp

**C-** Heater on signal lamp

7478,0550(X,XX), 7478,0145(X,XX)

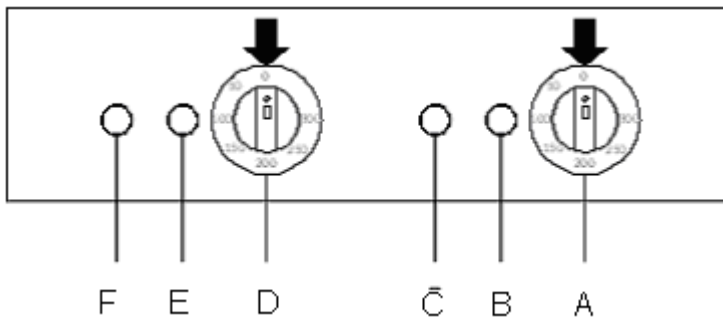

**A-**Right side 50-320 ° C thermostat **B-** Right side Energy signal lamp **C-**Right side Heater on signal lamp

**D-**Left side 50-320 ° C thermostat **B-** Left side Energy signal lamp **C-**Left side Heater on signal lamp

## 11. ELECTRIC DIAGRAM

7478.0140

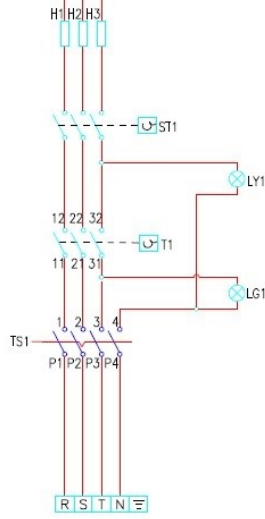

TS - TRIFAZE SALTER  
 LG - LAMBA (YEŞİL)  
 LY - LAMBA (SARJ)  
 H - ISITICI 3x1350W  
 T- TERMOSTAT (50-300°C)  
 ST- LİMİTÖR (350°C)

TS - SWITCH (4 POLES)  
 LG - LAMP GREEN  
 LY - LAMP YELLOW  
 H - HEATER 3x1350W  
 T- THERMOSTAT (50-300°C)  
 ST- SAFETY THERMOSTAT (350°C)

380V 50Hz

7478.0145

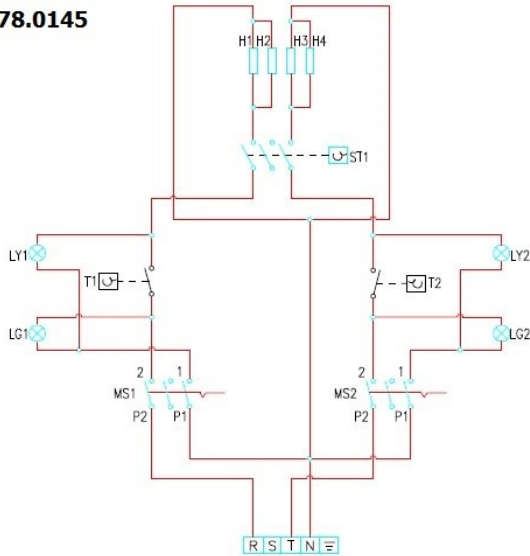

MS - MONOFAZE SALTER  
 LG - LAMBA (YEŞİL)  
 LY - LAMBA (SARJ)  
 H - ISITICI 4x1350W  
 T- TERMOSTAT (50-320°C)  
 ST- LİMİTÖR (350°C)

MS - SWITCH  
 LG - LAMP GREEN  
 LY - LAMP YELLOW  
 H - HEATER 4x1350W  
 T- THERMOSTAT (50-320°C)  
 ST- SAFETY THERMOSTAT (350°C)

380V 50Hz



7478.0545

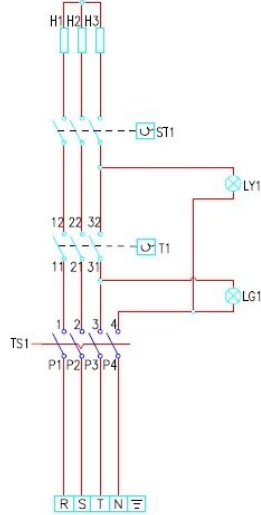

TS - TRIFAZE SALTER  
 LG - LAMBA (YEŞİL)  
 LY - LAMBA (SARI)  
 H - ISITICI 3x1350W  
 T- TERMOSTAT (50-300°C)  
 ST- LİMİTÖR (350°C)

TS - SWITCH (4 POLES)  
 LG - LAMP GREEN  
 LY - LAMP YELLOW  
 H - HEATER 3x1350W  
 T- THERMOSTAT (50-300°C)  
 ST- SAFETY THERMOSTAT (350°C)

380V 50Hz

7478.0550

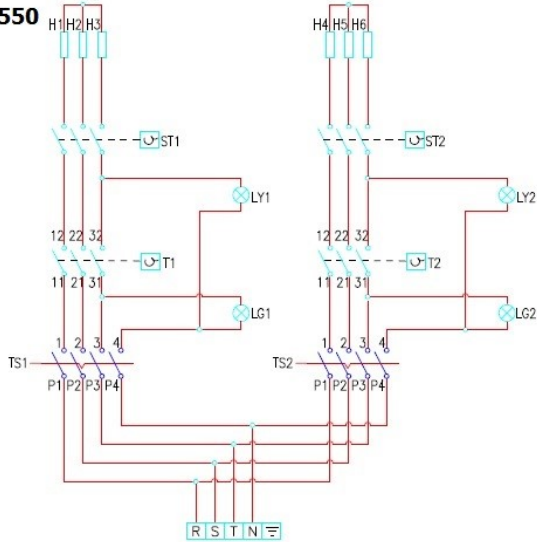

TS - TRIFAZE SALTER  
 LG - LAMBA (YEŞİL)  
 LY - LAMBA (SARI)  
 H - ISITICI 6x1350W  
 T- TERMOSTAT (50-300°C)  
 ST- LİMİTÖR (350°C)

TS - SWITCH (4 POLES)  
 LG - LAMP GREEN  
 LY - LAMP YELLOW  
 H - HEATER 6x1350W  
 T- THERMOSTAT (50-300°C)  
 ST- SAFETY THERMOSTAT (350°C)

380V 50Hz



## 12. MAINTANCE AND CLEANING

Implement the following periodical maintenance so that the product should work in safe and long life

### DAILY MAINTANCE AND CLEANING

- I** Device must be cleaned every day after use, after being sure that it is completely cooled down.
- I** Cleaning must be made by a clean wet cloth by wiping the device. It is recommended that stainless steel surfaces should be wiped by inox cleaners.
- I** During cleaning, do not use sharp edged, cutting and drilling tools such as scraper, emery in no way.
- I** Do not use abrasive spongers or scoirers of any type. Corrosive cleaners such as oven sprays and stain removers should also not be used.

### WEEKLY MAINTANCE AND CLEANING

- I** Cleaning must not be done by spraying the water onto the device in no way.
- I** If the device is used together with another device side by side, both devices must be cleaned parting them from their jointed places without damaging the electrical connections.

## 13. SAFE LIFE

The safe life of the product is 5 years.

## 14. INTERVENTION AFTER FAILURE

### FAILURES / CAUSES

- **There is no cooking and heating.**
  - 1) Be sure that the energy supplied to the device.
  - 2) Be sure that 0-1 switch is in open position.
  - 3) Be sure that you opened the correct switch.



**7478,0140 / 7478,0140X**

**7478,0145 / 7478,0145X / 7478,0145XX**

**7478,0545 / 7478,0545X / 7478,0445 / 7478,0450**

**7478,0550 / 7478,0550X / 7478,0550XX**

**ELEKTRISCHER GRILL  
BEDIENUNGS- UND WARTUNGSANLEITUNG**

## **INHALT**

1. ZWECK UND UMFANG
2. AUFGABEN
3. SYMBOLE
4. GRUNDEIGENSCHAFTEN
5. TRANSPORT UND INSTALLATION DES PRODUKTS
6. ALLGEMEINE REGELN UND WARNUNGEN
7. MIT DEM PRODUKT ZUSAMMEN GELIEFERTES ZUBEHÖR
8. BESCHREIBUNG DES GERÄTS MIT ERKLÄRUNGEN
9. INSTALLATION DES GERÄTS UND VORBEREITUNG ZUR INBETRIEBNAHME

### INSTALLATION VOR DER MONTAGE

VORBEREITUNG ZUR INBETRIEBNAHME

LETZTE KONTROLLE VOR DER INBETRIEBNAHME

10. INBETRIEBNAHME
11. SCHALTPLAN
12. WARTUNG
  - TÄGLICHE WARTUNGEN
  - WÖCHENTLICHE WARTUNGEN
13. SICHERE NUTZUNGSDAUER
14. EINGRIFFE BEI DEFECTEN

## 1. ZWECK UND UMFANG





Beschreibung der sicheren Anwendung und Wartung des Produkts.

## 2. AUFGABEN

**Verantwortungen des Produktbesitzers:** Der Produktbesitzer ist verantwortlich für die Einhaltung der in dieser Gebrauchsanleitung beschriebenen Regeln, auch falls die Nutzungsrechte übertragen werden, bzw. für die Risiken, die durch die Nicht-Einhaltung dieser Sicherheitsregeln entstehen können. Er ist auch für die periodischen Wartungen des Produkts verantwortlich.

**Verantwortungen des Herstellers:** Der Hersteller ist verantwortlich für alle Produktions- und Montagefehler, welche durch die in dieser Anleitung beschriebenen Vorgänge entstanden sind.

## 3. SYMBOLE

	<b>WARNUNG:</b> Dieses Symbol weist darauf hin, dass die bezüglich des Themas gegebenen Anweisungen eingehalten werden müssen, da sonst ein Risiko besteht, dass Schäden und Gefahren entstehen können.
	<b>ACHTUNG:</b> Dieses Symbol weist darauf hin, dass bei Unachtsamkeit das Risiko besteht, dass Personen verletzt oder Material beschädigt werden kann. Es weist darauf hin, dass Vorsicht angebracht ist.
	<b>GEFAHR:</b> Dieses Symbol weist darauf hin, dass eine erhöhte Verletzungsgefahr für Personen besteht. Es weist auf Anweisungen hin, die unbedingt eingehalten werden müssen.
	<b>GEFAHR:</b> Dieses Symbol weist darauf hin, dass eine erhöhte Gefahr besteht, dass Personen infolge von Stromschlägen verletzt werden und sterben könnten.
	<b>ISOELEKTRISCHE ANSCHLUSSKLEMMEN:</b> Dieses Symbol weist darauf hin, dass nebeneinander benutzte Geräte miteinander geerdet werden müssen.

## 4. GRUNDEIGENSCHAFTEN

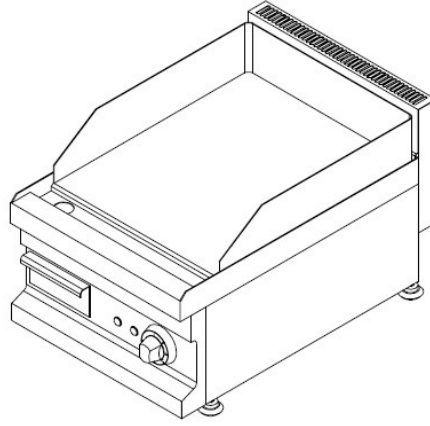
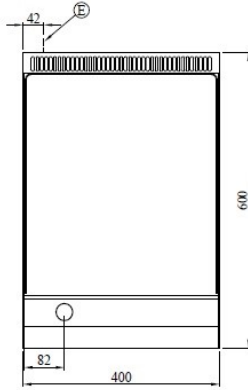
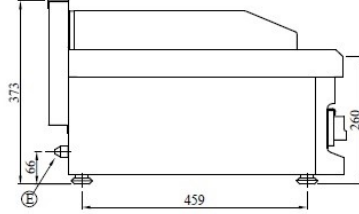
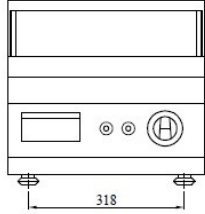

E-ELEKTRİK KABLO GİRİŞİ  
(POWER CABLE INLET)

**7478.0140**

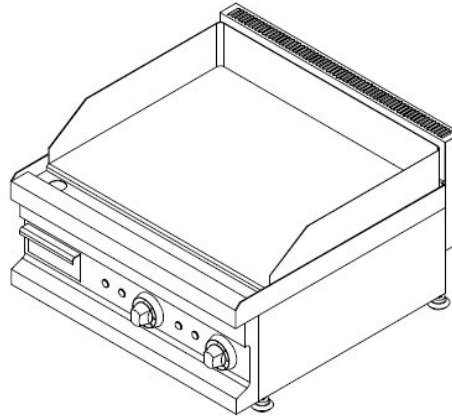
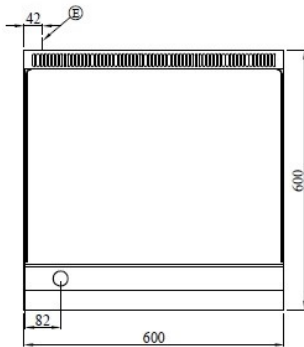
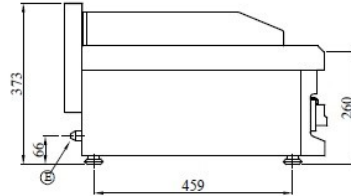
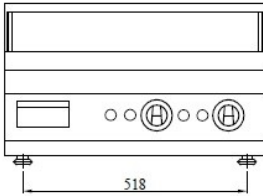

E-ELEKTRİK KABLO GİRİŞİ  
(POWER CABLE INLET)

**7478,0145**

# CombiSteel catering equipment

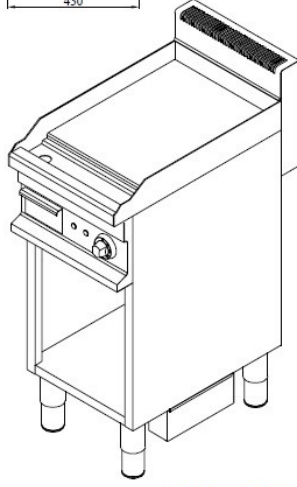
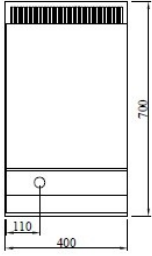
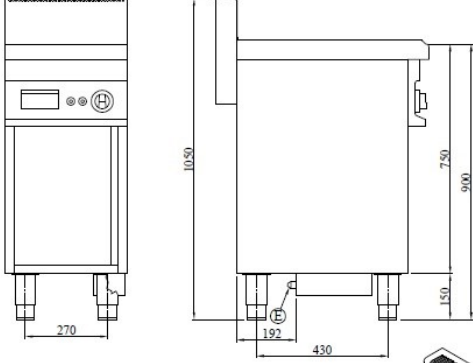

E-ELEKTRİK KABLO GİRİŞİ  
(POWER CABLE INLET)

**7478.0545**

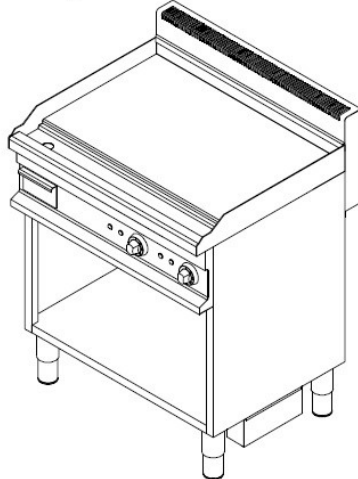
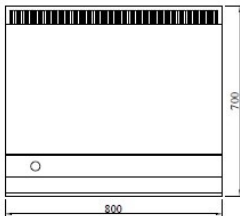
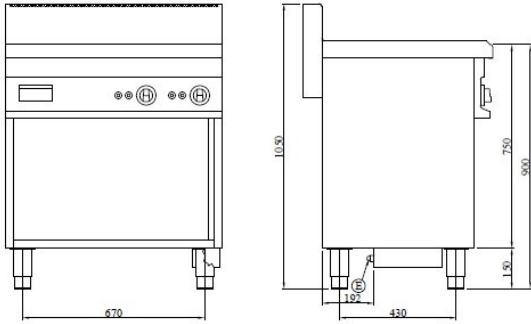

E-ELEKTRİK KABLO GİRİŞİ  
(POWER CABLE INLET)

**7478.0550**

# CombiSteel catering equipment

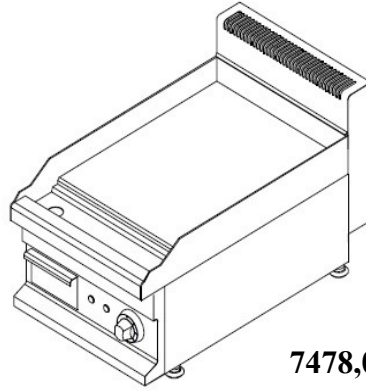
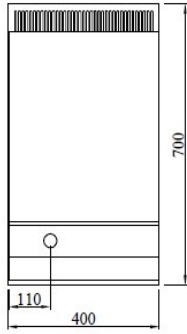
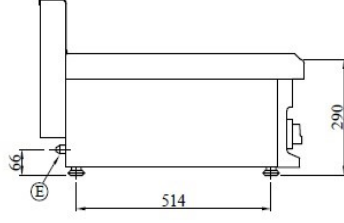
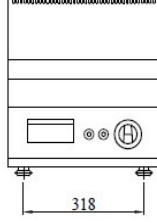

7478,0445

\* SETÜSTÜ

E-ELEKTRİK KABLO GİRİŞİ  
(POWER CABLE INLET)

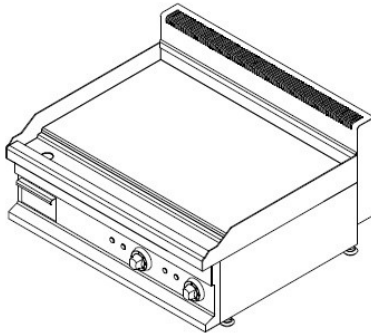
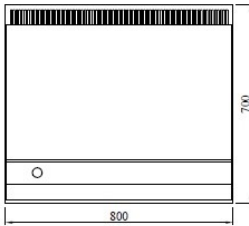
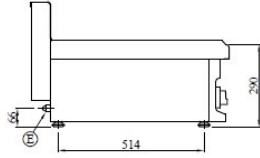
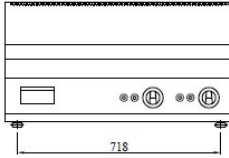

7478,0450

\* SETÜSTÜ





E-ELEKTRİK KABLO GİRİŞİ  
(POWER CABLE INLET)









MODELL	DIMENSIONEN: BxLxH	VOLTAGE	LEISTUNG	EINFÜHRUNGSKABEL
7578,0550(X,XX)	800X700X900	380-400 V ~	5,4 kW	5X2,5 mm <sup>2</sup>
7578,0545(X)	400X700X900	380-400V ~	4,05 kW	5X2,5 mm <sup>2</sup>
7578,0145(X,XX)	600X600X265	380-400 V ~	5,4 kW	5X2,5 mm <sup>2</sup>
7578,0140(X)	400X600X265	380-400 V ~	4,05 kW	5X2,5 mm <sup>2</sup>
7478,0445	400X700X290	380-400 V ~	4,05 kW	5X2,5 mm <sup>2</sup>
7478,0450	800X700X290	380-400 V ~	5,4 kW	5X2,5 mm <sup>2</sup>

**TABELLE 1**

## 5. TRANSPORT UND INSTALLATION DES PRODUKTS

	Treffen Sie während des Transports des Produkts die nötigen Vorkehrungen, die ein Fallen und Kippen verhindern.
	Stellen Sie Ihr Produkt auf einen geraden, stabilen Untergrund.
	Installieren Sie das Produkt nicht neben brennbaren und explosiven Materialien und deponieren Sie keine brennbaren und explosiven Materialien neben dem Ofen, während er in Betrieb ist.
	Lagern Sie unbedingt einen Feuerlöscher in der Nähe des Produkts. Und kontrollieren Sie, dass die periodischen Wartungen des Ofens durchgeführt wurden.

## 6. ALLGEMEINE REGELN UND WARNUNGEN

-  Die Nutzer müssen sich an die in der Gebrauchsanweisung angegebenen Regeln halten und akzeptieren, dass durch eine Zuwiderhandlung die Garantiefrist des Geräts ungültig wird.
-  Der Nutzer akzeptiert, dass er über die befristete Garantiegültigkeit informiert worden ist.
-  In und auf die Geräte darf kein organisches und unorganisches Material gelegt werden.
-  Kindern und Personen, die nicht befugt sind, darf nicht erlaubt und ermöglicht werden, die Geräte zu benutzen.
-  Die Reinigungen an elektrischen Geräten dürfen nur durchgeführt werden, nachdem die Energiezufuhr unterbrochen wurde.
-  Elektrische Geräte müssen der Technik entsprechend und mit ausreichender Erdung betrieben werden; an den Schaltkasten, der den Strom liefert, müssen vor der Inbetriebnahme ein Streustrom-Relais und Sicherungsgruppen montiert werden.

MODELL	Streustromrelais
7578,0550(X,XX)	3x16 A – 30 mA
7578,0545(X)	3x16 A – 30 mA
7578,0145(X,XX)	3x16 A – 30 mA
7578,0140(X)	3x10 A – 30 mA

**TABELLE 2**

-  Bei Geräten mit Klappe darf die Klappe auf keinen Fall geöffnet werden, während das Gerät in Betrieb ist.

- i** Wenn Sie die Klappe des Geräts schließen, achten Sie darauf, Ihre Hand nicht einzuklemmen.
- i** Die Geräte und ihre Klappen dürfen nicht als Leiter oder Stütze benutzt werden.
- i** Elektrische Geräte dürfen auf keinen Fall mit direktem Wasserstrahl gereinigt werden. Die Reinigung muss durch Wischen durchgeführt werden, nachdem der Strom abgeschaltet wurde.
- i** Während der Reinigung dürfen keine kratzenden oder schabenden Geräte benutzt werden.
- i** Diese Broschüre weist darauf hin, dass bei allen Geräten die Sicherheitskontrollen durchgeführt wurden, die Geräte ganzheitlich getestet wurden und in einwandfreiem Betriebszustand übergeben wurden.
- i** Benutzen Sie während der Reinigungs- und Wartungsvorgänge Kunststoffhandschuhe.
- i** Entfernen Sie die Etiketten und Paneele der Geräte nicht.
- i** Der Produzent ist von den Druckfehlern der Bedienungsanleitung, die zusammen mit dem Gerät geliefert wird, nicht verantwortlich.
- i** Die Herstellerfirma behält sich das Recht vor, ohne vorherige Benachrichtigung Änderungen an den Geräten vorzunehmen. Außerdem garantiert sie, dass die Sicherheitseigenschaften beibehalten werden.
- i** Im Falle eines Defekts stellen Sie bitte die Strom- und Wasserverbindung ab und benachrichtigen Sie den befugten Reparaturservice.
- i** Die Eigenschaft des Netzkabels soll mindestens H05RN-F sein.
- i** Die Erdungsleitung soll kontrolliert werden.
- i** Wir empfehlen, Ihr Gerät unter einem Rauchabzug zu benutzen, damit die aus dem Gerät entweichenden Dämpfe und Gerüche schnell abziehen.
- i** Falls Sie Ihr Gerät in der Nähe von dekorativen Paneelen oder ähnlichen Raumteilern montieren wollen, achten Sie darauf, dass diese brandfest sind bzw. mit brandfestem Material ummantelt sind, andernfalls sollten Sie Ihr Gerät in mindestens 100 mm Entfernung montieren.

## 7. MIT DEM PRODUKT ZUSAMMEN GELIEFERTES ZUBEHÖR

- A. Broschüre
- B. Betriebs-/Wartungs-/Montageanleitung

Sehr geehrter Kunde, bitte kontrollieren Sie bei der Lieferung die oben aufgeführten Punkte. Kontrollieren Sie auch, ob während des Transports ein Schaden entstanden ist. Sollte ein Defekt vorhanden sein, so erstellen Sie zusammen mit dem Lieferanten ein Schadensaufnahmeprotokoll.

### OPTIONAL

- A. Grillplatten aus Edelstahl

## 8. BESCHREIBUNG DES GERÄTS MIT ERKLÄRUNGEN

Die Geräte wurden unter Kenntnisnahme der Hygiene-Standards hergestellt.

Alle Zubehörteile, deren Außen- und Innenseiten und Oberflächen, die mit dem Lebensmittel in Berührung sind, wurden aus AISI 304(Cr-Ni 18/10) Edelstahl hergestellt.

Für die Isolierung wurden Glaswolle und Steinwolle verwendet. Durch diese Vorgehensweise wird eine Energieverschwendung verhindert.

Die Beine sind einstellbar und aus Edelstahl hergestellt.

Die elektrischen Geräte wurden durch thermische und elektrische Schutzvorkehrungen ganzheitlich gesichert.

Das Erreichen der Schalttafel für Reinigung und Wartung wurde erleichtert.

Die elektrischen Elemente und Kabel entsprechen den europäischen Standards und den Sicherheitsregulierungen.

## 9. INSTALLATION DES GERÄTS UND VORBEREITUNG ZUR INBETRIEBNAHME

### INSTALLATION VOR DER MONTAGE

- I** Öffnen Sie die Verpackung des Geräts. Entfernen Sie alle Schutzstreifen.
- I** Öffnen Sie die Klappe des Geräts und entnehmen Sie die Gebrauchsanweisung und Garantiebescheinigung.
- I** Stellen Sie die einstellbaren Beine ein, falls die Beine nicht einstellbar sind, ebnen Sie den Boden, bevor Sie das Gerät aufstellen.
- I** Führen Sie den Erdungsanschluss auf geeignete Weise durch.
- I** Stellen Sie sicher, dass die Energiezufuhr angeschlossen ist.
- I** Alle Verbindungen müssen durch einen befugten Experten vorgenommen werden.
- I** Falls Sie alle Vorgänge durchgeführt haben, die zur Inbetriebnahme des Geräts erforderlich sind, ist das Gerät jetzt betriebsbereit.

### VORBEREITUNG ZUR INBETRIEBNAHME

- I** Vorausgesetzt, dass die elektrischen Verbindungen bereits von befugten Technikern durchgeführt worden sind, haben die Nutzer die unten aufgeführten einfachen Kontrollen durchzuführen.
- I** Kontrollieren Sie bei elektrischen Geräten, dass den in der Gebrauchsanweisung angegebenen Eigenschaften entsprechend ausreichende Stromversorgung besteht und dass die Erdung durchgeführt wurde.
- I** Lesen Sie unbedingt die Gebrauchs- und Wartungsanleitung durch.

### LETZTE KONTROLLE VOR DER INBETRIEBNAHME

- I** Vorausgesetzt, dass die für das Gerät nötigen Installationen wie Wasser, Strom, Abwasser durch einen Fachmann vorgenommen wurden, haben die Nutzer die unten aufgeführten einfachen Kontrollen durchzuführen.
- I** Kontrollieren Sie bei elektrischen Geräten, dass den in der Gebrauchsanweisung angegebenen Eigenschaften entsprechend ausreichende Stromversorgung besteht und dass die Erdung durchgeführt wurde.
- I** Stellen Sie sicher, dass die Verbindung für die Wasserzufuhr durchgeführt wurde.
- I** Für Geräte, bei denen Abwasser entsteht, stellen Sie sicher, dass die Abwasserinstallation gemacht wurde und dass der Abwasserschlauch gut an das Abwasserrohr gekoppelt wurde.

## 10. INBETRIEBNAHME

- I** Im Bereich des Bedienpults, sind die Abbildungen der Bedienpulte gezeigt. Nach diesen Schemen wird das Gerät, unter der Voraussetzung, dass die elektrischen Verbindungen vollständig und korrekt ausgeführt wurden, durch das Umdrehen des Kontrollschalters in Betrieb genommen.
- I** Das Gerät, dessen Stromverbindungen gemacht ist, wird durch den Einstellknopf zu der gewünschten Position zwischen 30 C°-320 C° gebracht. Wenn die Wassertemperatur zu dem gewünschten Grad gekommen ist, wird das gelbe Thermostatlicht löschen.
- I** Wenn das Thermostatlicht bei dem gewünschten Temperaturgrad gelöscht ist, bedeutet dies, dass das Gerät die gewünschte Temperatur erreicht hat.
- I** Während die Geräte arbeiten, dürfen keine brennbaren Gegenstände (Plastiktüten, Servietten, Stoffe u.ä) in der Nähe gelagert werden.
- I** Nach dem Gebrauch müssen alle Kontrollschalter auf „Off“ gestellt werden und die Energiezufuhr unterbrochen werden.
- I** Während das Gerät in Betrieb ist, erreichen das Gerät, der Erhitzer, der obere Bereich und die vordere Oberfläche hohe Temperaturen. Berühren Sie diese Flächen nicht.
- I** Wenn der Grill zwischen 50-320° C mit dem Schalter der Thermostatkontrolle geregelt ist, wird das gelbe Licht beleuchtet.
- I** Wenn das Gerät die gewünschte Temperatur erreicht hat, wird das gelbe Licht auslöschen.

## BEDIENPULT

7478,0545(X), 7474,0140(X)

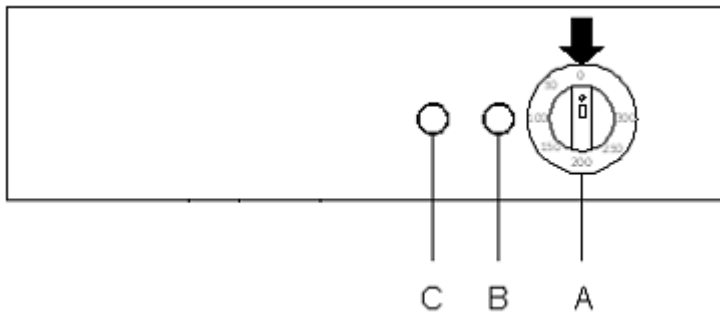

A- 50-320 ° C Thermostat

B- Energielampe

C- Lampe der Heizungsschaltung

7478,0550(X,XX), 7478,0145(X,XX)

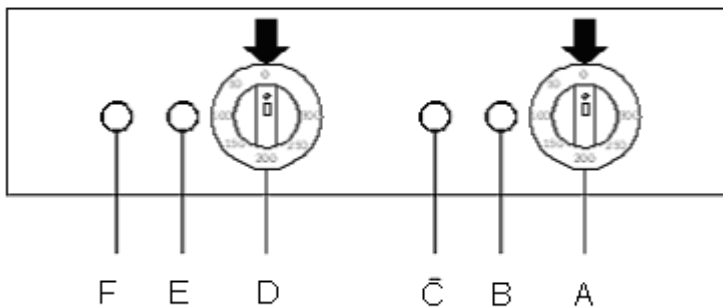

A- 50-320 ° C Thermostat B- Energielampe der rechten Oberfläche C- Lampe die es zeigt, dass der rechten Oberflächenheizer eingeschaltet ist

D- 50-320 ° C Thermostat E- Energielampe der linken Oberfläche F- Lampe die es zeigt, dass der linke Oberflächenheizer eingeschaltet ist

## 11. SCHALTPLAN

7478.0140

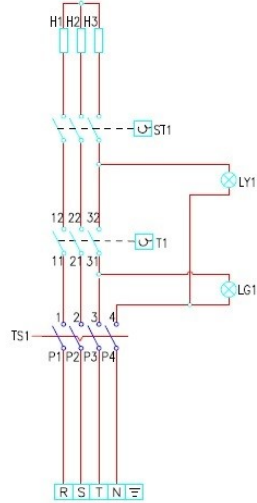

TS - TRIFAZE SALTER  
 LG - LAMBA (YEŞİL)  
 LY - LAMBA (SARI)  
 H - ISITICI 3x1350W  
 T - TERMOSTAT (50-300°C)  
 ST - LİMİTÖR (350°C)

TS - SWITCH (4 POLES)  
 LG - LAMP GREEN  
 LY - LAMP YELLOW  
 H - HEATER 3x1350W  
 T - THERMOSTAT (50-300°C)  
 ST - SAFETY THERMOSTAT (350°C)

380V 50Hz

7478.0145

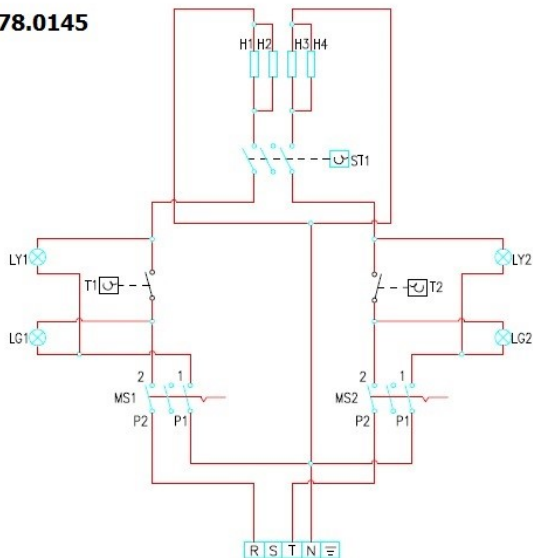

MS - MONOFAZE SALTER  
 LG - LAMBA (YEŞİL)  
 LY - LAMBA (SARI)  
 H - ISITICI 4x1350W  
 T - TERMOSTAT (50-320°C)  
 ST - LİMİTÖR (350°C)

MS - SWITCH  
 LG - LAMP GREEN  
 LY - LAMP YELLOW  
 H - HEATER 4x1350W  
 T - THERMOSTAT (50-320°C)  
 ST - SAFETY THERMOSTAT (350°C)

380V 50Hz

7478.0545

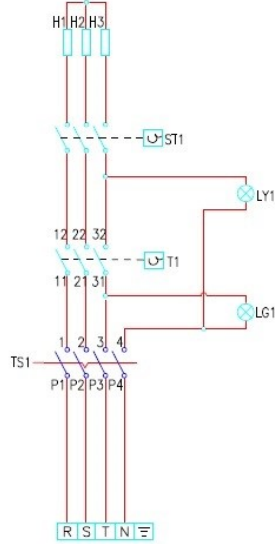

TS - TRIFAZE SALTER  
 LG - LAMBA (YEŞİL)  
 LY - LAMBA (SARJ)  
 H - ISITICI 3x1350W  
 T - TERMOSTAT (50-300°C)  
 ST- LİMİTÖR (350°C)

TS - SWITCH (4 POLES)  
 LG - LAMP GREEN  
 LY - LAMP YELLOW  
 H - HEATER 3x1350W  
 T - THERMOSTAT (50-300°C)  
 ST- SAFETY THERMOSTAT (350°C)

380V 50Hz

7478.0550

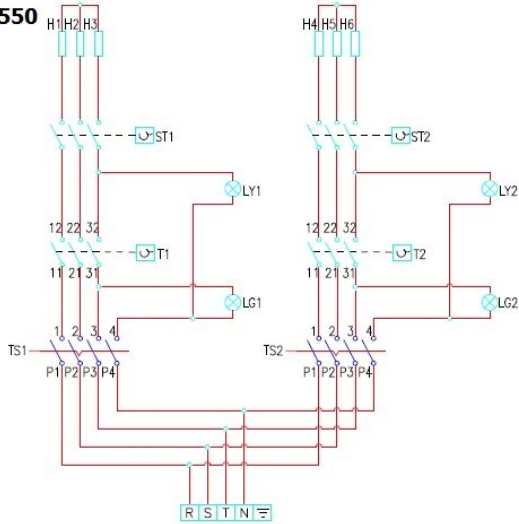

TS - TRIFAZE SALTER  
 LG - LAMBA (YEŞİL)  
 LY - LAMBA (SARJ)  
 H - ISITICI 6x1350W  
 T - TERMOSTAT (50-300°C)  
 ST- LİMİTÖR (350°C)

TS - SWITCH (4 POLES)  
 LG - LAMP GREEN  
 LY - LAMP YELLOW  
 H - HEATER 6x1350W  
 T - THERMOSTAT (50-300°C)  
 ST- SAFETY THERMOSTAT (350°C)

380V 50Hz

## 12. WARTUNG

Damit das Produkt sicher und lange Zeit funktioniert, müssen die unten aufgeführten Wartungen durchgeführt werden.

### TÄGLICHE WARTUNGEN

- I** Das Gerät sollte jeden Tag nach dem Gebrauch, nachdem es vollständig erkaltet ist, gereinigt werden.
- I** Die Reinigung sollte mit einem feuchten Tuch durchgeführt werden. Es wird empfohlen, die Edelstahl-Oberflächen mit einem Inox-Reiniger zu reinigen.
- I** Verwenden Sie auf keinen Fall harten Schwamm, zersetzende Reinigungsmitteln.
- I** Bei der Reinigung dürfen auf keinen Fall Reinigungsgeräte wie Schleifmittel, Spachtel oder spitze oder bohrende Gegenstände benutzt werden.

### WÖCHENTLICHE WARTUNGEN

- I** Das Gerät darf auf keinen Fall mit einem Wasserstrahl gereinigt werden.
- I** Falls das Gerät neben einem anderen Gerät benutzt wird, müssen beide Geräte an der Verbindungsstelle getrennt und danach gereinigt werden, ohne die Energieverbindungen zu beschädigen.

## 13. SICHERE NUTZUNGSDAUER

Die sichere Nutzungsdauer des Produkts beträgt 5 Jahre.

## 14. EINGRIFFE BEI DEFECTEN

- **Kein Kochen-Heizen**
  1. Stellen Sie sicher, dass Strom vorhanden ist.
  2. Stellen Sie sicher, dass Sie den richtigen Schalter geöffnet haben.

